

ЗАЩЁЛКА ЭЛЕКТРОМЕХАНИЧЕСКАЯ ДЛЯ ПЛАСТИКОВЫХ ДВЕРЕЙ И ОКОН

РУКОВОДСТВО ПО ЭКСПЛУАТАЦИИ

ТУ 3428 – 003 – 80210527 – 14

1. НАЗНАЧЕНИЕ

Защёлка электромеханическая «ШЕРИФ-5» предназначена для запираения распашных пластиковых дверей и окон, открывающихся как внутрь, так и наружу помещения, дистанционно с помощью контроллеров систем контроля и управления доступом, аудио- и видеодомофонов, кодовых панелей и т.п. Защёлка выполнена в нормально открытом исполнении (открыта при отсутствии напряжения питания), что обеспечивает эвакуацию при возникновении чрезвычайных ситуаций с отключением электроэнергии. Может устанавливаться как на правые, так и на левые двери и окна.

2. УСЛОВИЯ ЭКСПЛУАТАЦИИ

Климатические условия эксплуатации:

- температура окружающего воздуха: от -40 до +50 °С,
- относительная влажность воздуха не более 95% при 35°С и более низких температурах без конденсации влаги и образования инея,
- устойчивость к воздействию климатических факторов по ГОСТ 15150-69: УХЛ2.

Эксплуатация защёлки при низких температурах возможна при условии, что большую часть времени защёлка находится в закрытом состоянии (подано напряжение питания).

При эксплуатации исключить попадание воды и грязи внутрь защёлки.

3. КОМПЛЕКТ ПОСТАВКИ

1	Защёлка электромеханическая	1 шт.
2	Ригель в сборе с пластиной	1 шт.
3	Прокладка регулировочная	3 шт.
4	Шуруп 3x30 крепления защёлки	4 шт.
5	Саморез 3,5x25 крепления ригеля	2 шт.

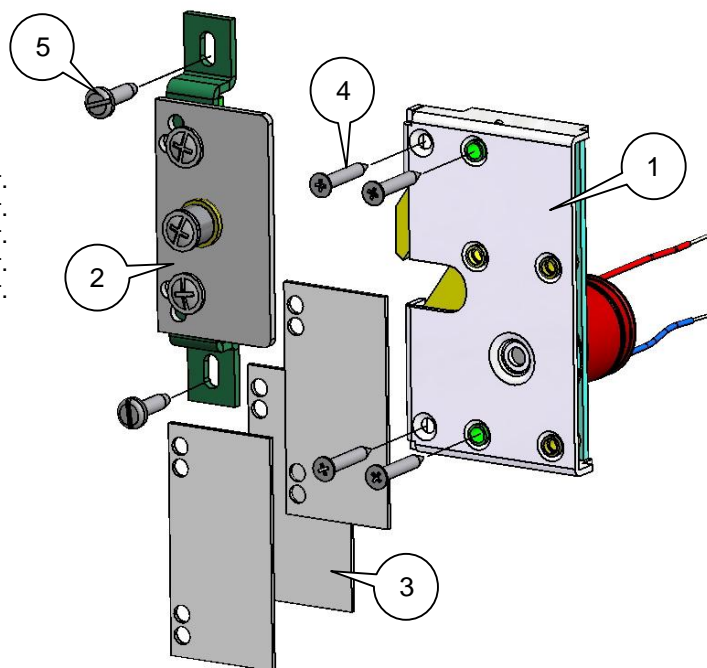

Комплектность изделия проверяйте при покупке.

4. ТЕХНИЧЕСКИЕ ХАРАКТЕРИСТИКИ

Усилие удержания, кг не менее	300,
Номинальное напряжение питания, В	12,
Диапазон напряжения питания, В	11÷14,
Потребляемый ток (при 12В), мА не более	100,
Допустимый зазор между дверной коробкой и дверью, мм	10÷15
Масса, кг	0,3
Длина провода питания, м	0,1

При подключении защёлки соблюдайте полярность напряжения:

красный (светлый) – положительный, черный (темный) – отрицательный.

ГАБАРИТНЫЕ И УСТАНОВОЧНЫЕ РАЗМЕРЫ ЗАЩЁЛКИ И РИГЕЛЯ



Рис.1 Габаритные и установочные размеры ригеля и защёлки

5. ПРИНЦИП ДЕЙСТВИЯ И КОНСТРУКТИВНЫЕ ОСОБЕННОСТИ

Механизм защёлки содержит два устройства: фиксатор ролика ригеля и блокиратор фиксатора (см. рис.1). Фиксатор выполняет функцию удержания ригеля, а блокиратор - запирает ригель в защёлке. При закрытии двери ролик входит в паз защёлки и, преодолев усилие фиксатора, фиксируется в защёлке. Фиксатор обеспечивает только удержание ролика в защёлке, и при отсутствии напряжения питания ролик может входить и выходить из защёлки, преодолевая усилие фиксатора. Этим обеспечивается фиксация закрытой двери при разблокированной защёлке. При подаче напряжения питания фиксатор блокируется и запирает ригель в защёлке.

При снятии напряжения блокиратор освобождает фиксатор, и для открытия двери необходимо преодолеть усилие фиксатора.

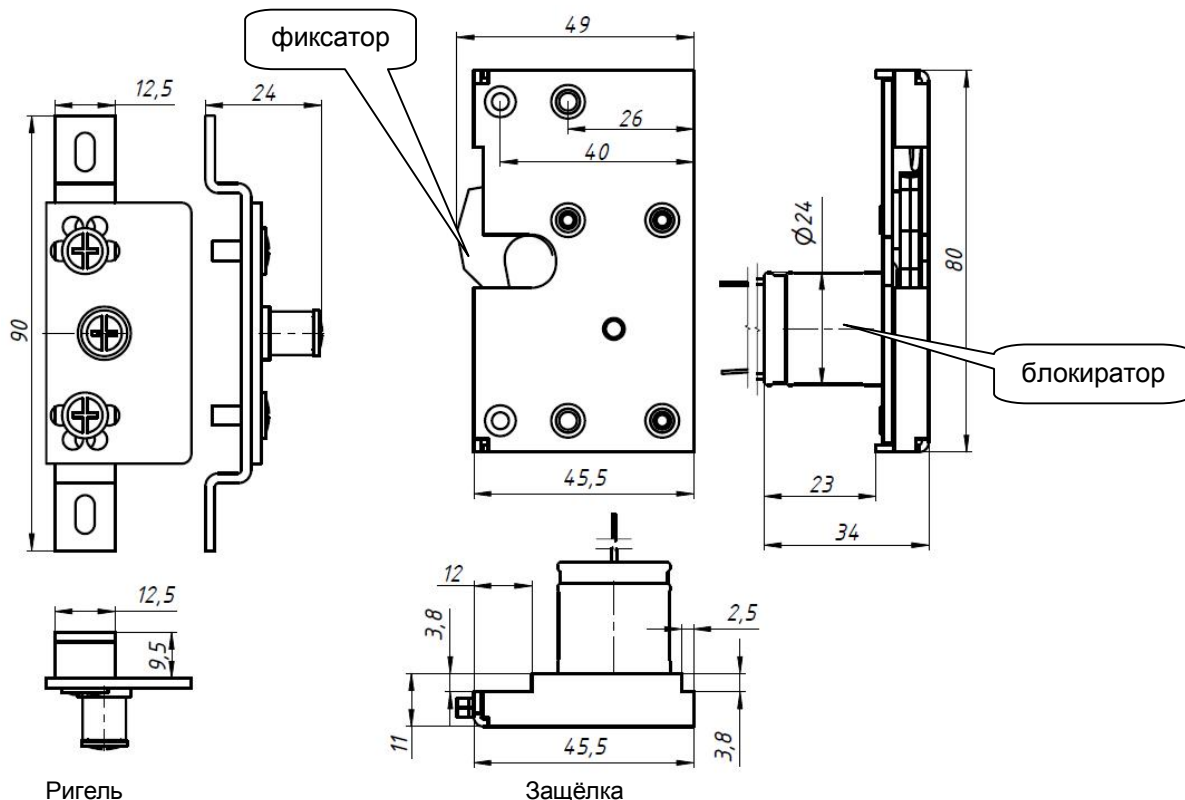
Для коррекции положения ролика ригеля относительно канала защёлки в вертикальном направлении (например, при провисании двери) и в горизонтальном направлении служат регулировочные отверстия на планке ригеля. Для коррекции положения ролика в зависимости от зазора между дверной коробкой и дверью используются регулировочные прокладки.

6. МОНТАЖ И РЕГУЛИРОВКА

Инструмент для монтажа:

1. Дрель или шуруповерт.
2. Фреза корончатая по металлу диаметром 25-26 мм.
3. Сверла диаметром 2,3 и 3,1 мм.
4. Отвертки.
5. Нож или стамеска.
6. Изолента.

Рекомендуется устанавливать защёлку совместно с дверным доводчиком – это снижает ударную нагрузку на защёлку и повышает её срок службы.

6.1. Монтаж защёлки:

Для предотвращения деформации двери из-за попыток открытия двери с закрытой защёлкой, защёлку рекомендуется устанавливать в районе ручки двери.

1. На расстоянии 29 мм от края профиля дверной коробки разметить центр отверстия под блокиратор защёлки (см. рис.2).
2. В профиле фрезой диаметром 25-26 мм просверлить сквозное отверстие (рис.2). Отверстие должно быть просверлено насквозь пластикового профиля (включая металлический каркас, находящийся внутри профиля).

Не допускается наличие металлических предметов (металлическая стружка, металлический профиль двери) ближе 10 мм от торца соленоида замка

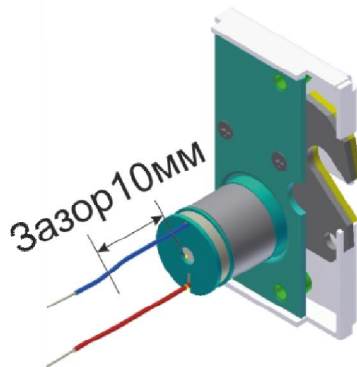

3. Через полученное отверстие проложить провод питания внутри паза профиля или вывести его наружу, просверлив профиль.
4. При помощи ножа или стамески снять заподлицо с просверленной поверхностью два выступа в профиле дверной коробки (см.рис 2) длиной 12-14 мм.
5. В отверстие осторожно вставить блокиратор защёлки **1** и зафиксировать шурупами **4**.
6. Установить пластину с ригелем **2** в паз профиля двери (рис.3), так, чтобы ролик находился по центру паза защелки и зафиксировать ее шурупами **5**.
7. Отметить края пластины ригеля.
8. Снять ригель и с помощью ножа или стамески снять заподлицо выступ в профиле на ширину 60-70 мм.
9. Установить ригель в паз профиля двери и зафиксировать шурупами **5**.



Рис.2 Установка защёлки в профиль дверной коробки



Рис.3 Установка ригеля в паз профиля двери

6.2. Регулировка положения ригеля:

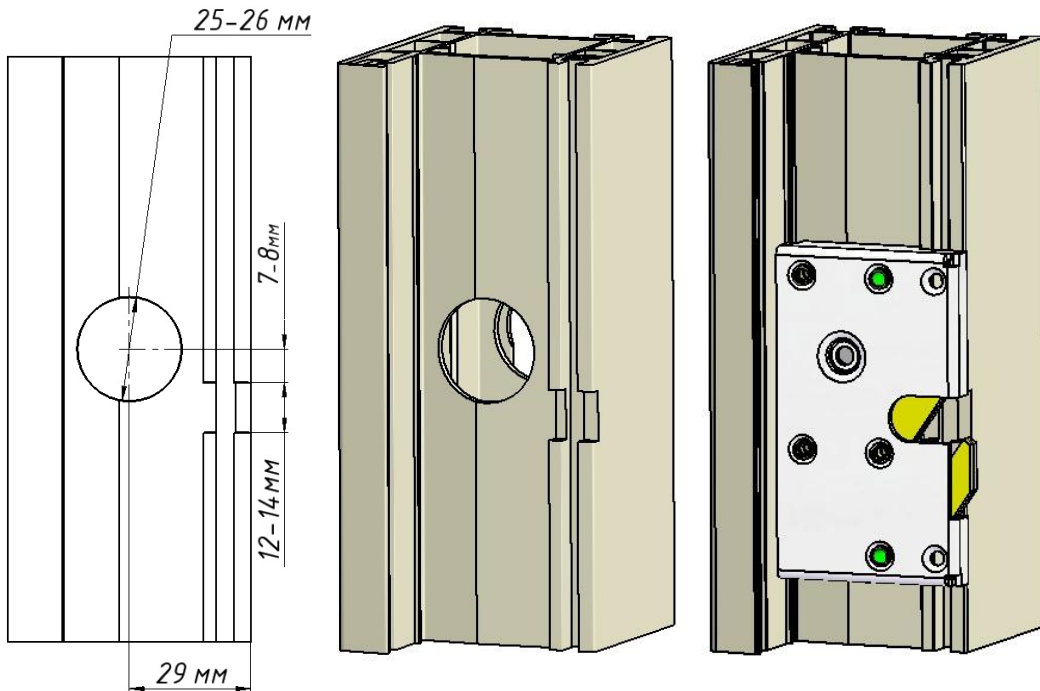
Необходимо отрегулировать положение ригеля так, чтобы при закрытой двери ролик ригеля входил в паз защёлки до полного срабатывания фиксатора.

Для регулировки в вертикальной плоскости отпустить шурупы **5** и сдвинуть ригель (см. рис.3).

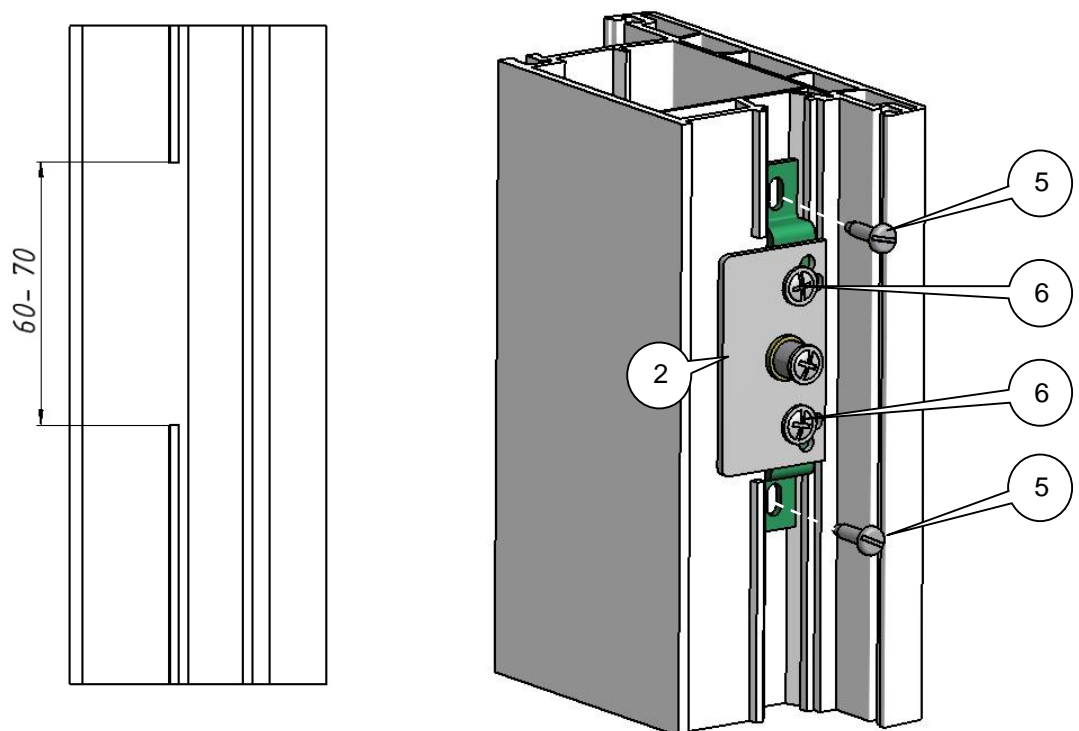
Для регулировки в горизонтальной плоскости выкрутить винты **6**, сдвинуть ригель закрутить винты **6** в необходимые отверстия.

В случае, если зазор между дверью и дверной коробкой больше нормативного 12 мм (ригель не доходит до паза защёлки), между планкой и пластиной ригеля необходимо установить одну или несколько регулировочных прокладок (см. рис.4).



Рис.4. Установка регулировочных прокладок

7. ПОДКЛЮЧЕНИЕ

Подсоедините к устройству управления (контроллер, домофон и т.п., в комплект не входит) провод питания защёлки в следующей полярности:

красный (светлый) – положительный, черный (темный) – отрицательный.

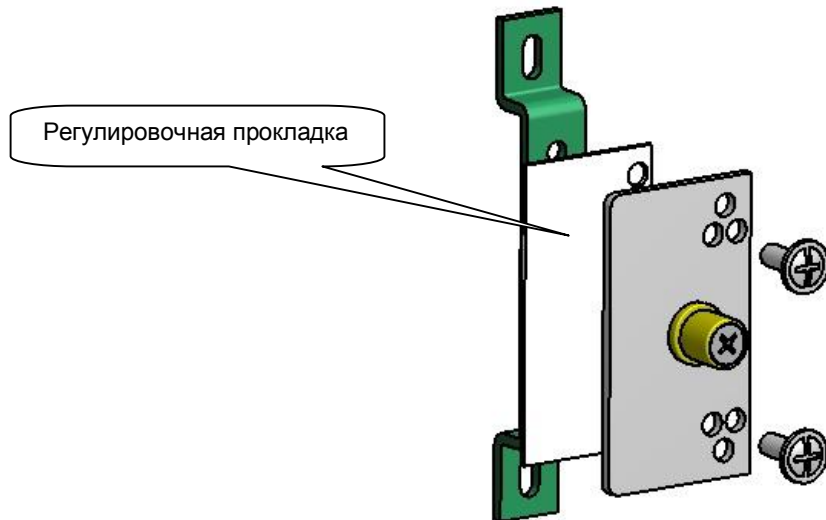
Обеспечьте надежный электрический контакт. Во избежание короткого замыкания изолируйте места соединения.

ВНИМАНИЕ!!! Возможность использования защёлки для ограничения доступа в помещения определяет монтажная организация исходя из уровня ответственности помещения, назначения режима ограничения доступа и других факторов (наличие охраны, видеонаблюдения и т.п.).

8. ВОЗМОЖНЫЕ НЕИСПРАВНОСТИ, ПРОБЛЕМЫ ПРИ УСТАНОВКЕ И ИХ УСТРАНЕНИЕ

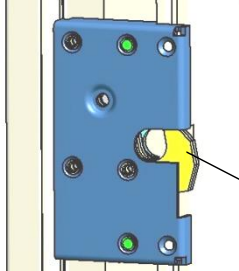
Неисправности и проблемы	Действия для устранения
Защёлка не фиксирует ролик ригеля (дверь не фиксируется в закрытом состоянии).	Перевести защёлку в состояние «закрыто» (подать напряжение питания защёлки). Проверить полярность и соответствие напряжения питания требуемому значению. Убедиться, что при сверлении отверстия под защёлку был просверлен внутренний металлический каркас профиля двери. Отрегулировать ригель (см. п.6.2), чтобы при закрытой двери ролик входил в паз защёлки до срабатывания фиксатора.
Дверь не закрывается до конца, т.к. ригель не входит в защёлку.	Возможно из-за того, что фиксатор вручную перевели в положение «закрыто» (не ригелем, а руками или сторонним предметом). Перевести фиксатор в положение «открыто» для чего снять напряжение с защёлки и повернуть фиксатор. 
Ролик ригеля не входит, или входит с трением в паз защёлки.	Восстановить положение двери, измененное за время эксплуатации. При невозможности восстановления, отрегулировать ригель (см. п.6.2)
При переводе в состояние «открыто» дверь не открывается. Для открытия двери приходится ее плотнее прижимать к коробке.	Устранить причины неплотного прилегания двери к дверной коробке. Отрегулировать ригель в горизонтальной плоскости.

9. ТЕХНИЧЕСКОЕ ОБСЛУЖИВАНИЕ

Техническое обслуживание защёлки проводится не реже одного раза в два месяца и включает в себя:

- осмотр надежности крепления защёлки. При необходимости подтяните крепежные элементы защёлки и ригеля.
- проверку правильности положения ригеля. При необходимости осуществить регулировку положения ригеля (см. п. 6.2).

10. ГАРАНТИИ ИЗГОТОВИТЕЛЯ

ООО «Инженерно-технический центр «ПРОМИКС» гарантирует соответствие защёлки требованиям действующих ТУ при соблюдении правил эксплуатации и монтажа, установленных в настоящем руководстве. Гарантийный срок эксплуатации защёлки – 24 месяца с даты приемки ОТК.

В течение гарантийного срока ООО «Инженерно-технический центр «ПРОМИКС» обязуется бесплатно производить ремонт неисправного изделия. Расходы по доставке изделия к месту ремонта и обратно несет Покупатель.

Гарантийные обязательства не распространяются на дефекты или повреждения, возникшие вследствие:

- неправильного технического обслуживания Покупателем;
- использования защёлки в условиях, не соответствующих требованиям эксплуатации;
- механических повреждений или разборки защёлки Покупателем;
- нарушения правил транспортировки и хранения.

СВИДЕТЕЛЬСТВО О ПРИЕМКЕ И УПАКОВЫВАНИИ

Защёлка электромеханическая «ШЕРИФ-5» с указанной датой выпуска изготовлена и принята в соответствии с ТУ 3428–003–80210527–14, обязательными требованиями государственных стандартов и действующей технической документацией, признана годной для эксплуатации и упакована ООО «ИТЦ «ПРОМИКС».

Штамп ОТК

ООО «Инженерно-технический центр «ПРОМИКС»
214030, г. Смоленск, Краснинское ш., 35
Тел. (4812) 619-330
www.itc-promix.ru



РОСС RU.ММ07.Н00002
ПАТЕНТ НА ИЗОБРЕТЕНИЕ №238261

ПОЖАЛУЙСТА! ОТПРАВЬТЕ СВОИ ЗАМЕЧАНИЯ И ПОЖЕЛАНИЯ ПО ЗАЩЁЛКЕ ПО АДРЕСУ: mail@itc-promix.ru.

ЗАРАНЕЕ БЛАГОДАРИМ!



ПАТЕНТ НА ИЗОБРЕТЕНИЕ №238261

ШЕРИФ-1 лайт**ЗАМОК ЭЛЕКТРОМЕХАНИЧЕСКИЙ УГЛОВОЙ МАЛОГАБАРИТНЫЙ****АЛЬТЕРНАТИВА ЭЛЕКТРОМАГНИТНОМУ ЗАМКУ****400
кг**

- ⊗ ИДЕАЛЬНО ПОДХОДИТ ДЛЯ УСТАНОВКИ НА ДВЕРИ ИЗ ЛЮБОГО МАТЕРИАЛА И ДВЕРНЫЕ КОРОБКИ ВСЕХ ТИПОРАЗМЕРОВ.
- ⊗ ОБЕСПЕЧИВАЕТ БОЛЬШУЮ СИЛУ УДЕРЖАНИЯ ПРИ МАЛЫХ РАЗМЕРАХ И ПОТРЕБЛЯЕМОЙ МОЩНОСТИ.
- ⊗ ПОЗВОЛЯЕТ УСТАНОВЛИВАТЬ ЕГО КАК ВНУТРИ, ТАК И СНАРУЖИ ЗАЩИЩАЕМОГО ПОМЕЩЕНИЯ.
- ⊗ МОНТАЖ В УГОЛ ДВЕРНОЙ КОРОБКИ ОБЕСПЕЧИВАЕТ НАДЕЖНОЕ КРЕПЛЕНИЕ ЗАМКА ДАЖЕ НА "ЛЕГКИЕ" ДВЕРИ.
- ⊗ УСТАНОВЛИВАЕТСЯ БЫСТРО И ТОЧНО ПО ПРИЛАГАЕМОМУ ШАБЛОНУ.
- ⊗ АВТОПОДСТРОЙКА РИГЕЛЯ ПРИ НЕТОЧНОМ МОНТАЖЕ И ПРОВИСАНИИ ДВЕРИ В ПРОЦЕССЕ ЭКСПЛУАТАЦИИ
- ⊗ ВАРИАНТЫ ИСПОЛНЕНИЯ ЗАМКА: **НОРМАЛЬНО ОТКРЫТЫЙ**,
(открыт без напряжения, закрыт под напряжением)
НОРМАЛЬНО ЗАКРЫТЫЙ.
(закрыт без напряжения, открыт под напряжением)

**ТЕХНИЧЕСКИЕ ХАРАКТЕРИСТИКИ:**

Сила удержания ригеля: не менее 400 кг
 Напряжение питания: DC 10-15 В
 Потребляемый ток (при 12В): 90 мА
 Рабочая температура: -40...+50 С
 Исполнение: нормально открытый,
 нормально закрытый
 Габаритные размеры: 31x30x130мм
 Цвета: белый, коричневый, серебро

ШЕРИФ-1 премиум**НОВИНКА****ШЕРИФ-1 лайт С ДАТЧИКАМИ ПОЛОЖЕНИЯ ДВЕРИ И СОСТОЯНИЯ ЗАМКА**

- ⊗ ВСТРОЕННЫЙ ДАТЧИК ПОЛОЖЕНИЯ ДВЕРИ, ПОКАЗЫВАЮЩИЙ, ОТКРЫТА ИЛИ ЗАКРЫТА ДВЕРЬ
- ⊗ ВСТРОЕННЫЙ ДАТЧИК СОСТОЯНИЯ ЗАМКА

ШЕРИФ-3В

ПАТЕНТ НА ИЗОБРЕТЕНИЕ №2420640

ВРЕЗНОЙ ЭЛЕКТРОМЕХАНИЧЕСКИЙ ЗАМОК

- ⊗ ЗАМОК ЦИЛИНДРИЧЕСКОЙ ФОРМЫ - ПРЕДЕЛЬНО ПРОСТОЙ МОНТАЖ!
Достаточно просверлить отверстие диаметром 24 мм и вставить замок.
- ⊗ МОНТИРУЕТСЯ КАК В РАМУ, ТАК И В ДВЕРНОЕ ПОЛОТНО!
- ⊗ ВАРИАНТЫ ИСПОЛНЕНИЯ ЗАМКА: **НОРМАЛЬНО ОТКРЫТЫЙ**,
(открыт без напряжения, закрыт под напряжением)
НОРМАЛЬНО ЗАКРЫТЫЙ.
(закрыт без напряжения, открыт под напряжением)
- ⊗ МАЛЫЙ ТОК ПОТРЕБЛЕНИЯ (всего 85мА)
- ⊗ ОРИГИНАЛЬНЫЙ МЕХАНИЗМ "СКЛАДЫВАНИЯ" ЯЗЫЧКА В КОРПУС ЗАМКА ПРИ ОТКРЫВАНИИ ДВЕРИ.

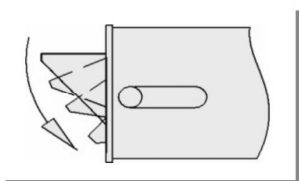

при открывании двери язычок "складывается" в корпус

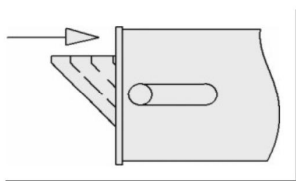

при закрывании двери язычок утапливается в корпус

- ⊗ УСТАНОВЛИВАЕТСЯ НА ЛЮБЫЕ ДВЕРИ: деревянные, алюминиевые, пластиковые, железные...
- ⊗ ДЛЯ МЕХАНИЧЕСКОЙ РАЗБЛОКИРОВКИ ВМЕСТО ОТВЕТНОЙ ПЛАНКИ ИСПОЛЬЗУЕТСЯ МЕХАНИЗМ РАЗБЛОКИРОВКИ ЗАМКА «ШЕРИФ-3В.КЛ»

ТЕХНИЧЕСКИЕ ХАРАКТЕРИСТИКИ:

Сила удержания: не менее 300 кг
 Напряжение питания: DC 10-14В
 Потребляемый ток (при 12В): 85мА
 Диапазон рабочих температур: - 40...+30°С
 Материал корпуса и язычка: сталь с
 гальваническим защитным покрытием
 Материал лицевых планок: нержавеющей
 сталь
 Расположение при монтаже: любое